

HK
HECKLER & KOCH



G95K

UMAREX HOLDS THE WORLDWIDE EXCLUSIVE HK-TRADEMARK AND EXTERIOR DESIGN
COPY LICENSE FOR USE WITH THIS PRODUCT, GRANTED BY HECKLER & KOCH GMBH.

DECRET NO 99-240 DU 24 MARS 1999 RELATIF AUX CONDITIONS DE COMMERCIALISATION DE CERTAINS OBJETS AYANT L'APPARENCE D'UNE ARME À FEU.

DISTRIBUTION INTERDITE AUX MINEURS.

ATTENTION: NE JAMAIS DIRIGER LE TIR VERS UNE PERSONNE

ENERGIE MAX. 1,0 JOULE

CONTENT

Inhaltsverzeichnis | Contenu | Contenido | Contenuto | Содержание | Treść | İçerik

4..... DESCRIPTION

Benennung | Désignation des pièces | Designación | Descrizione | Наименование | Nazewnictwo | Parçaların adları

6..... SAFETY

Sicherheit | Sécurité | Seguro | Sicura | Предохранитель | Bezpiecznik | Emniyet

7..... BATTERY HANDLING

Akku/Batteriehandhabung | Manipulation de la batterie | Manejo de la batería | Gestione della batteria | Обращение с аккумуляторами | Obsługa baterii | Akü kullanımı

8..... PROGRAM ELECTRONIC TRIGGER UNIT

Elektronischen Abzug programmieren | Programmer la déduction électronique | Programar la descarga electrónica | Programmazione dell'otturatore elettronico | Программирование электронного спускового механизма | Elektronikus levonás programozása | Elektronik tetiklemeyi programlama

13..... LOADING THE MAGAZINE

Magazin laden | Chargement du chargeur | Charger del cargador | Caricamento | Снаряжение магазина | Ładowanie | Şarjörün doldurulması

15..... ADJUSTABLE SHOOT-UP

Shoot-Up einstellen | Ajustage Shoot-Up | Ajuste de Shoot-Up | Regolazione del Shoot-Up | Регулировка Shoot-Up | Regulacja Shoot-Up | Shoot-Up ayarı

16..... SIGHTS

Visierung | Hausse | Mira | Mire | Прицельное Приспособление | Celownik | Nişangâh

17..... SHOOTING

Schießen | Tir | Disparo | Tiro | Стрельба | Strzelanie | Atış Yapmak

18..... GEAR BOX

Gear Box | Boîte de vitesses | Caja de cambios | Scatola del cambio | Коробка передач | Skrzynia biegów | Dişli Kutusu

19..... MUZZLE THREAD

Mündungsgewinde | Filetage du canon | Rosca de boca | Filettatura della bocca | Дульная резьба | Gwint kufy | Namlu ipliği

19..... EXTENDABLE STOCK

Ausziehbarer Schaft | Crosse télescopique | Culata telescópica | Calcio telescopico | Телескопический склад | Wysuwana kolba | Teleskopik stok

20..... TECHNICAL DATA

Technische Daten | Données Techniques | Datos Técnicos | Dati Tecnici | Технические Характеристики | Dane Techniczne | Teknik veriler

21..... PROBLEM SOLUTIONS

Problemlösungen | Résolution de problèmes | Resolución de problemas | Risoluzione dei problemi | Решение проблем | Rozwiązanie problemów | Problem çözme

22..... SPARE PARTS

Ersatzteile | Pièces détachées | Piezas de repuesto | Parti di ricambio | Запасные Части | Części zamienne | Yedek parçalar

DESCRIPTION

Benennung | Désignation des pièces | Designación | Descrizione | Наименование | Nazewnictwo | Parçaların adları

EN	01 Muzzle	DE	01 Mündung	FR	01 Bouche	ES	01 Boca del cañón
	02 Front sight		02 Korn		02 Guidon		02 Punto de mira
	03 Picatinny rail		03 Picatinny-Schiene		03 Rails picatinny		03 Riel Picatinny
	04 Bolt catch		04 Verschlussfang		04 Arrêt de culasse		04 Retenida de la corredera
	05 Magazine catch		05 Magazineholder		05 Arrêt du chargeur		05 Retén del cargador
	06 Rear sight		06 Kimme		06 Cran de mire		06 Alza
	07 Cocking lever		07 Spannhebel		07 Levier d'armement		07 Palanca de armado
	08 Retractable stock		08 Ausziehbarer Schaft		08 Crosse télescopique		08 Culata retráctil
	09 Removable butt plate		09 Abnehmbare Schaftkappe		09 Plaque de couche amovible		09 Cantonera desmontable
	10 Stock release		10 Schaftentriegelung		10 Verrou de la crosse		10 Desbloqueo de la culata
	11 Grip		11 Griff		11 Poignée		11 Empuñadura
	12 Safety / Fire selector		12 Sicherung / Feuerwahlhebel		12 Sécurité / Commutateur		12 Seguro / Selector de tiro
	13 Trigger		13 Abzug		13 Détente		13 Gatillo
	14 Shoot-Up		14 Shoot-Up		14 Shoot-up		14 Traietтория (Shoot-Up)
	15 Magazine		15 Magazin		15 Chargeur		15 Cargador
IT	01 Bocca	RU	01 Дуло	PL	01 Wylot lufy	TR	01 Namlu ağzı
	02 Mirino		02 Мушка		02 Muszka		02 Arpacık
	03 Slitta Picatinny		03 Направляющая типа Picatinny		03 Szyna Picatinny		03 Picatinny rayı
	04 Arresto dell'otturatore		04 Задержка затвора		04 Wychwytywanie zamka		04 Kundak tutucu
	05 Leva di sgancio del caricatore		05 Держатель магазина		05 Zatrzask magazynka		05 Şarjör tutucu
	06 Tacca di mira		06 Прицельная планка		06 Szczerbina		06 Gez
	07 Leva d'armamento		07 Рычаг взвода		07 Dźwignia napinająca		07 Kurma kolu
	08 Calcio estraibile		08 Телескопический приклад		08 Kolba roszuwana		08 Çıkarılabilir kundak
	09 Tappo del calcio rimovibile		09 Съёмный затыльник		09 Zdejmowana nakładka na trzonek		09 Çıkarılabilir shaft kapağı
	10 Sblocco del calcio		10 Разблокировка приклада		10 Odblokowanie rękojeści		10 Kundak kilidinin açılması
	11 Impugnatura		11 Рукоятка		11 Rękojeść		11 Kabza
	12 Sicura / Inseritore di tiro		12 Предохранитель / Переводчик режимов огня		12 Bezpiecznik / Selektor ognia		12 Emniyet / Atış modu seçicisi
	13 Grilletto		13 Спусковой крючок		13 Spust		13 Tetik
	14 Shoot-Up		14 Shoot-Up		14 Shoot-Up		14 Shoot-Up
	15 Caricatore		15 Magazin		15 Magazynek		15 Şarjör

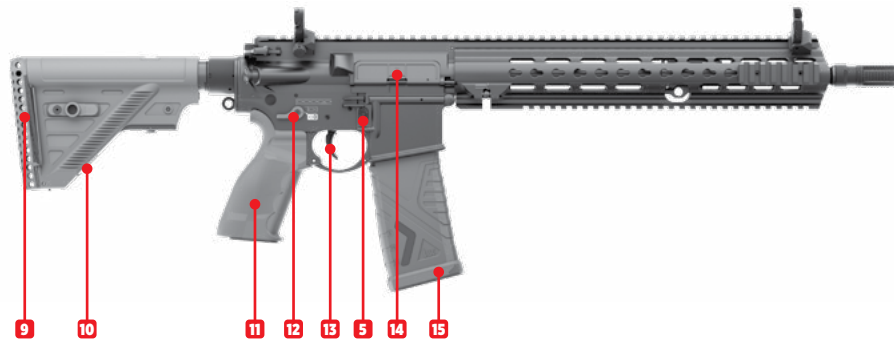
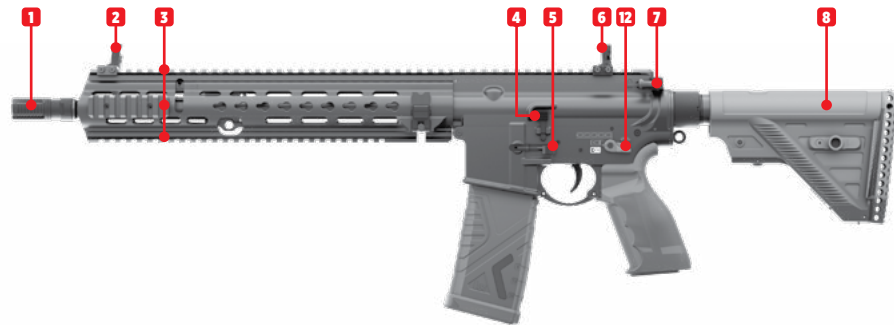

SAFETY

Sicherheit | Sécurité | Seguro | Sicura | Предохранитель | Bezpiecznik | Emniyet

CAUTION

- Keep the safety engaged until you are ready to shoot.
- Always make sure that the muzzle points in a safe direction.

ACHTUNG

- Die Waffe bis zur Schussabgabe gesichert lassen.
- Achten Sie stets darauf, dass die Mündung in eine sichere Richtung zeigt.

ATTENTION

- Gardez la sécurité enclenchée jusqu'à ce que vous soyez prêt à tirer.
- Assurez-vous que la bouche est orientée dans une direction non dangereuse.

ATENCIÓN

- Mantenga el seguro puesto hasta que esté listo para disparar.
- Asegúrese de que la boca apunte siempre en una dirección segura.

ATTENZIONE

- Tenere la sicura inserita fino a quando non si è pronti a sparare.
- Indirizzate l'arma sempre in una direzione sicura.

ВНИМАНИЕ

- Не снимайте оружие с предохранителя, пока не будете готовы к стрельбе.
- Всегда следите за тем, чтобы ствол оружия был направлен в безопасную сторону.

UWAGA

- Trzymaj zabezpieczenie włączone, dopóki nie będziesz gotowy do strzału.
- Należy stale kontrolować czy lufa jest skierowana w bezpiecznym kierunku.

DİKKAT

- Ateş etmeye hazır olana kadar emniyeti açık tutun.
- Namlunun her zaman güvenli bir yöne doğrultulmuş olmasına dikkat edin.



BATTERY HANDLING

Akku/Batteriehandhabung | Manipulation de la batterie | Manejo de la batería | Gestione della batteria | Обращение с аккумуляторами | Obsługa baterii | Akü kullanımı

- When batteries are almost empty they can cause gearbox malfunctions that require repairs.
- Only use a rechargeable LiPo battery with 7,4 / 11,1 V.
- **Before you connect the battery check the cable connection for damage in order to avoid a short circuit or defect.**

- Bei fast leeren Akkus kann es zu Gearbox-Störungen kommen, welche reparaturbedürftig sind.
- Verwenden Sie nur einen LiPo-Akku mit 7,4 / 11,1 V.
- **Überprüfen Sie die Kabelverbindung auf Beschädigungen, bevor Sie den Akku anschließen, um einen Kurzschluss oder Defekt zu vermeiden.**

- Des accumulateurs presque vides peuvent entraîner des dysfonctionnements dans la transmission, lesquels nécessitent une réparation.
- Utilisez uniquement un accu de type LiPo 7,4 / 11,1 V.
- **Vérifiez l'absence de dommages au niveau des câbles de liaison avant de brancher l'accu afin d'éviter tout court-circuit ou dysfonctionnement.**

- Cuando las baterías están casi descargadas, pueden presentarse fallos en la caja de engranajes, que necesitarán ser reparados.
- Use únicamente una batería tipo LiPo 7,4 / 11,1 V.
- **Antes de conectar la batería, compruebe que la conexión del cable no esté dañada para evitar que se presente un cortocircuito o un defecto.**

- Gli accumulatori pressoché vuoti possono causare guasti al gearbox che andranno riparati.
- Usare soltanto un accumulatore del tipo LiPo 7,4 / 11,1 V.
- **Prima di collegare l'accumulatore, verificare che il collegamento del cavo non sia danneggiato per evitare cortocircuiti o difetti.**

- В случае почти разряженного аккумулятора могут возникнуть неисправности Gearbox, требующие ремонта.
- Используйте только аккумулятор типа LiPo 7,4 / 11,1 V.
- **Перед подключением аккумулятора проверьте соединение кабеля на наличие повреждений, чтобы избежать короткого замыкания или дефекта.**

- Przy niemal całkowicie wyczerpanych akumulatorach może dojść do wymagającego naprawy uszkodzenia przekładni.
- Stosować wyłącznie akumulatory LiPo 7,4 / 11,1 V.
- **Przed podłączeniem akumulatora sprawdzić złącze kablowe pod kątem uszkodzeń w celu uniknięcia zwarcia lub awarii.**

- Aküler neredeyse boşsa, dişli kutusunda onarım gerektiren aksaklıklar meydana gelebilir.
- Sadece LiPo 7,4 / 11,1 V tipi bir akü kullanın.
- **Kısa devre veya arızayı önlemek için aküyü bağlamadan önce kablo bağlantısında hasar olup olmadığını kontrol edin.**

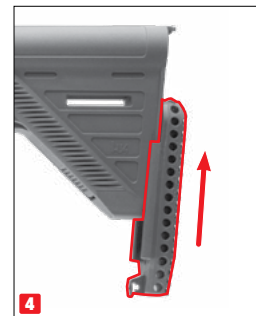
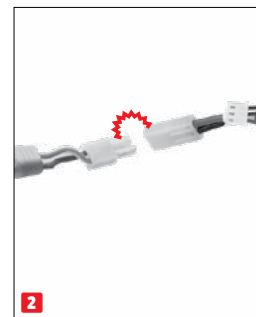
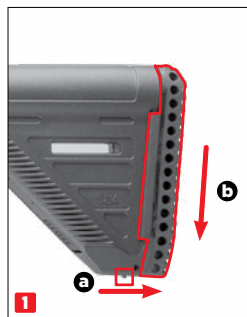

* CAUTION! Avoid crushing of the cables | VORSICHT! Nicht das Kabel quetschen | ATTENTION! Ne pas coincer la ligne | ATENCIÓN! No aplaste el circuito | ATTENZIONE! Evitare lo schiacciamento dei cavi | Внимание! Не сжимайте леску | Uwaga! Nie ścisłaj przewodu | Dikkat! Hattı sıkıştırmayın

PROGRAM ELECTRONIC TRIGGER UNIT

Elektronischen Abzug programmieren | Programar la deducción electrónica | Programar la descarga electrónica | Programmazione dell'otturatore elettronico | Программирование электронного спускового механизма | Elektronikus levonás programozása | Elektronik tetiklemeyi programlama

PROGRAMMING ELECTRONIC TRIGGER UNIT

1. Activate programming mode: Rapidly move the fire selector from semi to auto to semi to auto and finally to semi position, turn selector back and forth twice. 2. Selecting the program: In the programming mode, switching the fire selector between semi and auto to select the function. 3. Setting the program: Pull trigger according to table to change the setting and switch the selector to save the setting.

ELEKTRONISCHEN ABZUG PROGRAMMIEREN

1. Programmiermodus aktivieren: Bewegen Sie den Feuerwahlschalter schnell von halb-automatisch zu automatisch zu halbautomatisch zu automatisch und schließlich wieder zu halbautomatisch. 2. Programm auswählen: Im Programmiermodus den Feuerwahlschalter zwischen Halb- und Vollautomatik umschalten, um die Funktion auszuwählen. 3. Programm speichern: Den Abzug gemäß der Programmierkarte betätigen, um die Einstellung zu ändern, und den Feuerwahlschalter auf Sicherung stellen, um die Einstellung zu speichern.

PROGRAMMER LA DÉDUCTION ÉLECTRONIQUE

1. Activez le mode programmation: Déplacez rapidement le sélecteur de tir de semi à auto, puis de semi à auto et enfin à semi. 2. Sélectionner un programme: En mode programmation, basculez le sélecteur de tir entre semi-automatique et automatique pour choisir la fonction. 3. Régler le programme: Appuyez sur la détente conformément à la carte de programmation pour modifier le réglage, puis mettez le sélecteur sur « safety » pour enregistrer le réglage.

PROGRAMAR LA DESCARGA ELECTRÓNICA

1. Activar el modo de programación: Mueva rápidamente el selector de disparo de semiautomático a automático, de automático a semiautomático y finalmente a semiautomático. 2. Seleccionar programa: En modo de programación, cambie el selector de disparo entre semiautomático y automático para seleccionar la función. 3. Configurar el programa: Apriete el gatillo según la tarjeta de programación para cambiar el ajuste y mueva el selector a seguro para guardar el ajuste.

PROGRAMMAZIONE DE' L'OTTURATORE ELETTRONICO

1. Attivare la modalità di programmazione: Spostare rapidamente il selettore di fuoco da semi ad auto, da semi ad auto e infine a semi. 2. Selezionare il programma: In modalità programmazione, spostare il selettore di fuoco tra semiautomatico e automatico per selezionare la funzione. 3. Impostare il programma: Premere il grilletto secondo la scheda di programmazione per modificare l'impostazione e spostare il selettore su sicura per salvarla.

ПРОГРАММИРОВАНИЕ ЭЛЕКТРОННОГО СПУСКОВОГО МЕХАНИЗМА

1. Активируйте режим программирования: быстро переведите селектор огня из положения «полуавтоматический» в положение «автоматический», затем снова в положение «полуавтоматический» и, наконец, в положение «автоматический». 2. Выбрать программу: В режиме программирования переключайте переводчик огня между полуавтоматическим и автоматическим режимом, чтобы выбрать функцию. 3. Настройка программы: Нажмите на спусковой крючок в соответствии с программной картой, чтобы изменить настройку, и переведите переводчик в режим «предохранитель», чтобы сохранить её.

ELEKTRONIKUS LEVONÁS PROGRAMOZÁSA

1. Włącz tryb programowania: Szybko przesuń przełącznik trybu ognia z pozycji półautomatycznej do automatycznej, z powrotem do półautomatycznej, a następnie do automatycznej i w końcu do półautomatycznej. 2. Wybierz program: W trybie programowania przełącz przełącznik ognia między półautomatycznym a automatycznym, aby wybrać funkcję. 3. Ustaw program: Naciśnij spust zgodnie z kartą programującą, aby zmienić ustawienie, a następnie przestaw przełącznik na bezpiecznik, aby je zapisać.

ELEKTRONIK TETIKLEMEYI PROGRAMLAMA

1. Programlama modunu etkinleştirin: Ateş seçicini hızlıca yarı otomatik, otomatik, yarı otomatik ve son olarak yarı otomatik konumuna getirin. 2. Programı seçin: Programlama modunda işlevi seçmek için ateş seçicini yarı otomatik ile tam otomatik arasında değiştirin. 3. Programı ayarlayın: Programlama kartına göre tetiğe basarak ayarı değiştirin ve ayarı kaydetmek için seçicini emniyete alın.

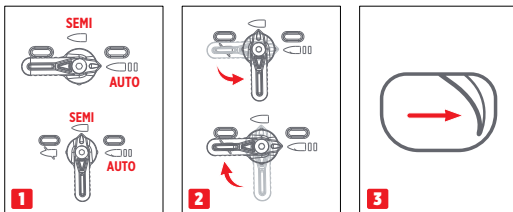

COLOR OF LIGHT	MAIN TABLE	AUTO POSITION
1 (Green)	Selector mode (Standard Version)	1 SAFE-SEMI-AUTO Sicher – Semiautomatisch – Vollautomatisch Sür – Semi-automatique – Entièrement automatique Seguro – Semiautomático – Totalmente automático Sicura – Semiautomatico – Automatico Предохранитель – Полуавтомат – Автомат Bezpiecznik – Półautomat – Automat Emniyet – Yarı otomatik – Tam otomatik
		2 SAFE-SEMI-2ND BURST Sicher – Semiautomatisch – 2 Schuss Salve Sür – Semi-automatique – Salve à 2 coups Seguro – Semiautomático – 2 disparos en ráfaga Sicura – Semiautomatico – Raffica di 2 colpi Предохранитель – Полуавтомат – Очередь из 2 выстрелов Bezpiecznik – Półautomat – Seria 2 strzałów Emniyet – Yarı otomatik – 2 atış serisi
		3 SAFE-SEMI-3RD BURST Sicher – Semiautomatisch – 3 Schuss Salve Sür – Semi-automatique – Salve à 3 coups Seguro – Semiautomático – Salva de 3 disparos Sicura – Semiautomatico – Raffica di 3 colpi Предохранитель – Полуавтомат – Очередь из 3 выстрелов Bezpiecznik – Półautomat – Seria 3 strzałów Emniyet – Yarı otomatik – 3 atış serisi
		4 SAFE-SEMI-BINARY (I-RAMPING) Sicher – Semiautomatisch – Binär Abzug (schießt beim Abziehen und Lösen des Abzugs) Sür – Semi-automatique – Détente binaire (tire lorsque la détente est actionnée et relâchée) Seguro – Semiautomático – Gatillo binario (dispara al apretar y soltar el gatillo) Sicura – Semiautomatico – Grilletto binario (spara quando si preme e quando si rilascia il grilletto) Предохранитель – Полуавтомат – Бинарный спуск (стреляет при нажатии и отпуске спускового крючка) Bezpiecznik – Półautomat – Spust binarny (strzela przy naciśnięciu i puszczeniu spustu) Emniyet – Yarı otomatik – İkili tetik (tetik çekildiğinde ve bırakıldığında ateş eder)
		5 SAFE-SEMI-SEMI Sicher – Semiautomatisch – Semiautomatisch Sür – Semi-automatique – Semi-automatique Seguro – Semiautomático – Semiautomático Sicura – Semiautomatico – Semiautomatico Предохранитель – Полуавтомат – Полуавтомат Bezpiecznik – Półautomat – Półautomat Emniyet – Yarı otomatik – Yarı otomatik
	Selector mode (German Version)	1 SAFE-SEMI-SEMI Sicher – Semiautomatisch – Semiautomatisch Sür – Semi-automatique – Semi-automatique Seguro – Semiautomático – Semiautomático Sicura – Semiautomatico – Semiautomatico Предохранитель – Полуавтомат – Полуавтомат Bezpiecznik – Półautomat – Półautomat Emniyet – Yarı otomatik – Yarı otomatik

2 (Blue)	Trigger Brake Position	1	AT THE BEGINNING OF THE TRIGGER TRAVEL Am Beginn des Abzugsweges Au début de la course de la détente Al comienzo del recorrido del gatillo All'inizio della corsa del grilletto В начале хода спускового крючка Na początku drogi spustu Tetik yolunun başında
		2	BETWEEN BEGINNING AND MIDDLE OF TRIGGER TRAVEL Zwischen Beginn und Mitte der Abzugsbewegung Entre le début et le milieu de la course de la détente Entre el comienzo y la mitad del recorrido del disparador Tra l'inizio e la metà del movimento del grilletto Между началом и серединой движения спуска Pomiedzy początkiem a połową ruchu spustu Tetik hareketinin başi ile ortası arasında
		3	IN THE MIDDLE OF THE TRIGGER TRAVEL In der Mitte der Abzugsbewegung Au milieu de la course de la détente En la mitad del recorrido del disparador A metà del movimento del grilletto В середине движения спускового крючка W połowie ruchu spustu Tetik hareketinin ortasında
		4	BETWEEN MIDDLE AND END OF TRIGGER TRAVEL Zwischen Mitte und Ende der Abzugsbewegung Entre le milieu et la fin de la course de la détente Entre la mitad y el final del recorrido del disparador Tra la metà e la fine del movimento del grilletto Между серединой и концом движения спуска Pomiedzy połową a końcem ruchu spustu Tetik hareketinin ortası ile sonu arasında
		5	IN THE END OF THE TRIGGER TRAVEL Beim Ende der Abzugsbewegung À la fin de la course de la détente Al final del recorrido del disparador Alla fine del movimento del grilletto В конце движения спускового крючка Na końcu ruchu spustu Tetik hareketinin sonunda
3 (Orange)	Trigger Reset Distance Setting	1	RELEASING AT LEAST 90% OF THE TRAVEL Loslassen nach mindestens 90 % des Weges Relâchement après au moins 90 % du parcours Soltar al menos al 90% del recorrido Rilascio ad almeno il 90% della corsa Отпускание после 90% хода Zwolnienie po co najmniej 90% drogi En az %90 birakıldığında
		2	RELEASING AT LEAST 75% OF THE TRAVEL Loslassen nach mindestens 75 % des Weges Relâchement après au moins 75 % du parcours Soltar al menos al 75% del recorrido Rilascio ad almeno il 75% della corsa Отпускание после 75% хода Zwolnienie po co najmniej 75% drogi En az %75 birakıldığında
		3	RELEASING AT LEAST 50% OF THE TRAVEL Loslassen nach mindestens 50 % des Weges Relâchement après au moins 50 % du parcours Soltar al menos al 50% del recorrido Rilascio ad almeno il 50% della corsa Отпускание после 50% хода Zwolnienie po co najmniej 50% drogi En az %50 birakıldığında
		4	RELEASING AT LEAST 25% OF THE TRAVEL Loslassen nach mindestens 25 % des Weges Relâchement après au moins 25 % du parcours Soltar al menos al 25% del recorrido Rilascio ad almeno il 25% della corsa Отпускание после 25% хода Zwolnienie po co najmniej 25% drogi En az %25 birakıldığında
		5	RELEASING AT LEAST 10% OF THE TRAVEL Loslassen nach mindestens 10 % des Weges Relâchement après au moins 10 % du parcours Soltar al menos al 10% del recorrido Rilascio ad almeno il 10% della corsa Отпускание после 10% хода Zwolnienie po co najmniej 10% drogi En az %10 birakıldığında

4 (Purple)	Active Brake*	1	ACTIVE BAKING OFF Aktive Bremse Aus Frein actif désactivé Freno activo apagado Freno attivo disattivato Активное торможение выкл Hamulec aktywny wyłączony Aktif Fren Kapalı
		2	BRAKE LEVEL FROM 2 TO 9 (FROM WEAKEST TO STRONGEST) Bremsstufe von 2 bis 9 (von schwach zu stark) Niveau de frein de 2 à 9 (de faible à fort) Nivel de freno de 2 a 9 (de débil a fuerte) Livello freno da 2 a 9 (da debole a forte) Уровень торможения от 2 до 9 (от слабое к сильное) Poziom hamowania od 2 do 9 (od słaby do mocny) Fren Seviyesi 2'den 9'a (zayıf güçlü)
5 (white)	Low Battery Warning	1	ON Ein Activé Encendido Attivo Вкл Włączone Açık
		2	OFF Aus Désactivé Apagado Disattivo Выкл Wyłączone Kapalı
6 (Orange)	Pre-cocking	1	OFF Aus Désactivé Apagado Disattivo Выкл Wyłączone Kapalı
		2	PRE-COCKING LEVEL FROM 2 TO 8 Vorspannung Stufe 2 bis 8 Niveau de pré-armement 2 à 8 Nivel de precocking de 2 a 8 Livello di precocking da 2 a 8 Предзвод уровень от 2 до 8 Wstępne napięcie poziom 2-8 Ön Gerginlik Seviyesi 2-8
7 (red)	Reset to Default Settings	1	PULLING THE TRIGGER UNTIL A LONG BEEP Abzug gedrückt halten bis langer Ton Maintenir la détente jusqu'à un long bip Mantener el gatillo hasta un pitido largo Tenere premuto il grilletto fino a un lungo segnale acustico Удерживать спуск до длинного сигнала Przytrzymaj spust do długiego sygnału Uzun bip sesi gelene kadar tetiği çekili tut

ACTIVE BRAKE*

*In the German version, active brake cannot be turned off! The Pre-cocking level will be limited, please refer to the manual for more details! In binary mode, when the firing speed exceeds 10rps, it will enter i-Ramping mode to protect the motor and ETU. Continuing to pull the trigger after entering i-Ramping mode, the replica will autofire at 10rps and reset after you stop pulling the trigger.

AKTIVE BREMSE*

*In der deutschen Version kann die aktive Unterbrechung nicht ausgeschaltet werden. Die Vorauslösung wird begrenzt. Im Binärmodus wird bei einer Feuergeschwindigkeit von mehr als 10 Schuss pro Sekunde der Rampenmodus aktiviert, um Motor und Etu zu schützen. Bei Fortsetzung des Abzugs feuert die Waffe automatisch mit 10 Schuss pro Sekunde und wird zurückgesetzt, sobald Sie den Abzug loslassen.

FREIN ACTIF*

*Dans la version allemande, la fonction Active Break ne peut pas être désactivée. Le pré-armement sera limité. En mode binaire, lorsque la cadence de tir dépasse 10 coups par seconde, le mode ramping s'active afin de protéger le moteur et l'ETU. Lorsque vous continuez à appuyer sur la détente, le tir se fait automatiquement à une cadence de 10 coups par seconde et se réinitialise lorsque vous relâchez la détente.

LOADING THE MAGAZINE

Magazin laden | Chargement du chargeur | Charger del cargador | Caricamento | Снаряжение магазина | Ładowanie | Şarjörün doldurulması

FRENO ACTIVO*

*En la versión alemana, la función Active Break no se puede desactivar. El precargado estará limitado. En modo binario, cuando la velocidad de disparo supere las 10 rondas por segundo, entrará en modo de rampa para proteger el motor y el Etu. Al continuar, el gatillo disparará automáticamente a 10 rps y se reiniciará después de dejar de apretar el gatillo.

FRENO ATTIVO*

*Nella versione tedesca, l'interruzione attiva non può essere disattivata. Il pre-scatto è limitato. In modalità binaria, con una velocità di fuoco superiore a 10 colpi al secondo, viene attivata la modalità rampa per proteggere il motore e l'ETU. Continuando a premere il grilletto, l'arma spara automaticamente 10 colpi al secondo e si ripristina non appena si rilascia il grilletto.

АКТИВНЫЙ ТОРМОЗ*

*В немецкой версии активный перерыв не может быть отключен. Предварительная взводка будет ограничена. В бинарном режиме, когда скорость стрельбы превышает 10 выстрелов в секунду, включается режим нарастания, чтобы защитить двигатель и ЭТУ. При продолжении стрельбы курок будет автоматически стрелять со скоростью 10 выстрелов в секунду и сбрасываться после того, как вы перестанете нажимать на курок.

AKTYWNY HAMULEC*

*W wersji niemieckiej nie można wyłączyć aktywnej przerwy. Wstępne wyzwalanie jest ograniczone. W trybie binarnym przy szybkostrzelności powyżej 10 strzałów na sekundę aktywowany jest tryb rampowy w celu ochrony silnika i Etu. Po kontynuowaniu naciśnięcia spustu broń strzela automatycznie z szybkością 10 strzałów na sekundę i resetuje się po zwolnieniu spustu.

AKTIF FREN*

*Almanca versiyonda aktif kesinti kapatılamaz. Ön tetikleme sınırlanmıştır. İkili modda, ateş hızı saniyede 10 atışın üzerine çıktığında, motoru ve Etu'yu korumak için rampa modu etkinleştirilir. Tetiğe basmaya devam edildiğinde, silah saniyede 10 atışla otomatik olarak ateş eder ve tetiği bıraktığınızda sıfırlanır.

Notes

.....

.....

.....

.....

.....

.....

.....

.....

.....

.....

USE ONLY 6 mm BBs.

Never shoot used, deformed (1), dirty (2) or defective BBs with burr (3) or offset halves (4). Use of unsuitable projectiles will void the warranty. We recommend high-quality BBs supplied by UMAREX.

VERWENDEN SIE AUSSCHLIESSLICH RUNDKUGELN IM KALIBER 6 mm.

Verwenden Sie auf keinen Fall gebrauchte, deformierte (1), verschmutzte (2) oder fehlerhafte Kugeln wie z.B. mit Grat (3) oder versetzten Hälften (4). Bei Gebrauch ungeeigneter Geschosse erlischt die Garantie. Wir empfehlen die hochwertigen BBs aus dem Hause UMAREX.

UTILISEZ EXCLUSIVEMENT DES BILLES RONDES DE CALIBRE 6 mm.

N'utilisez en aucun cas des billes usagées, déformées (1), encrassées (2) ou défectueuses, par exemple celles présentant des bavures (3) ou des moitiés décalées (4). L'utilisation de billes inadaptées annule la garantie. Nous recommandons les BB de haute qualité de la société UMAREX.

UTILICE ÚNICAMENTE PROYECTILES REDONDOS DE CAL. 6 mm.

Nunca utilice proyectiles usados, deformados (1), sucios (2) o defectuosos, como por ejemplo, que presenten rebabas (3) o mitades desalineadas (4). El uso de proyectiles inadecuados provoca la extinción de la garantía. Recomendamos usar BBs de alta calidad de la casa UMAREX.

UTILIZZARE ESCLUSIVAMENTE PALLINI TONDI CALIBRO 6 mm.

Non utilizzare mai pallini usati, deformati (1), sporchi (2) o difettosi, ad esempio con spigoli vivi (3) oppure con metà sfalsate (4). L'uso di proiettili non adatti fa decadere la garanzia. Raccomandiamo i BB di alta qualità della ditta UMAREX.

ИСПОЛЬЗУЙТЕ ТОЛЬКО КРУГЛЫЕ ПУЛИ КАЛИБРА 6 mm.

Категорически запрещено использовать пули, бывшие в употреблении, деформированные (1), загрязненные (2) или дефектные, например с зазубринами (3) или со смещенными половинками (4). При использовании непредназначенных патронов гарантия теряет силу. Мы рекомендуем использовать качественные патроны ВВ производства UMAREX.

STOSOWAĆ WYŁĄCZNIE KULIKI OKRĄGŁE O KALIBRZE 6 mm.

W żadnym wypadku nie stosować używanych, zdeformowanych (1), zanieczyszczonych (2) lub wadliwych kul, np. z zadziorami (3) lub o przesuniętych połówkach (4). Użycie nieodpowiednich pocisków powoduje wygaśnięcie gwarancji. Zalecamy wysokiej jakości pociski marki UMAREX.

YALNIZCA 6 mm KALIBRE YUVARLAK MERMILER KULLANIN.

Kullanılmış, deforme olmuş (1), kirli (2) veya örn. çapaklı (3) ya da yarısı ofsetli (4) gibi kusurlu mermiler asla kullanmayın. Uygun olmayan mermilerin kullanılması durumunda garanti geçersiz olur. UMAREX firması tarafından üretilen kaliteli BB'leri tavsiye ederiz.

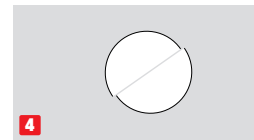
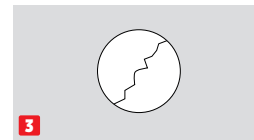
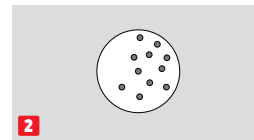
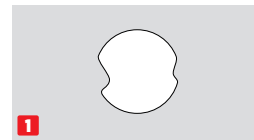

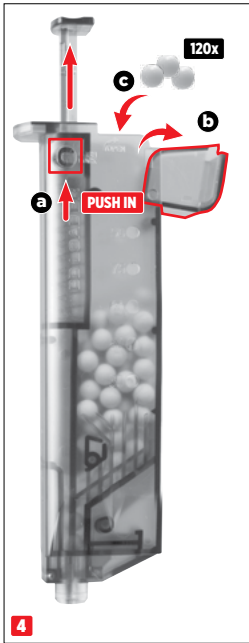
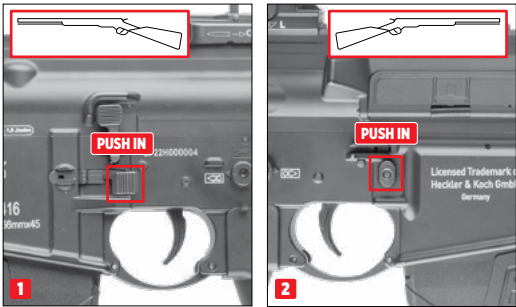

ADJUSTABLE SHOOT-UP

Shoot-Up einstellen | Ajustage Shoot-Up | Ajuste de Shoot-Up | Regolazione del Shoot-Up | Регулировка Shoot-Up | Regulacja Shoot-Up | Shoot-Up ayarı

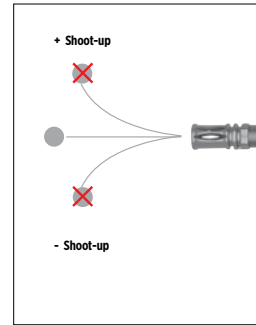
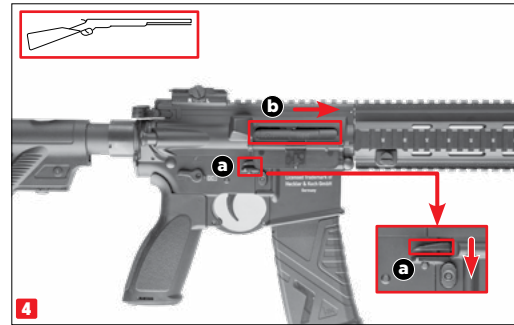
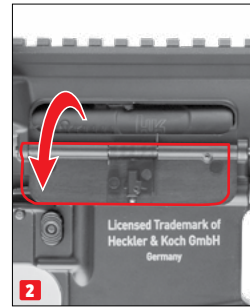
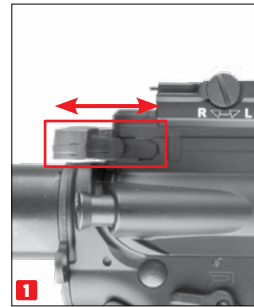

SIGHTS

Visierung | Hausse | Mira | Mire | Прицельное Приспособление | Celownik | Nişangâh

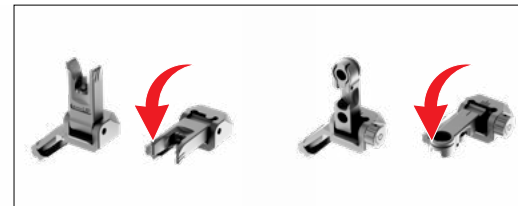
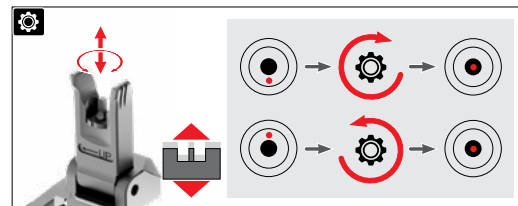
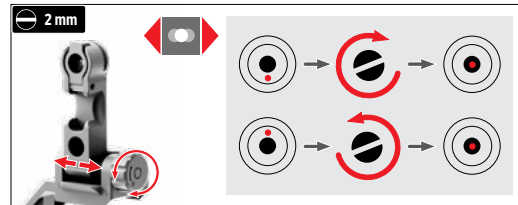

ADJUST PEEP SIGHT

Lochkimme einstellen | Réglage de la collerette du trou | Ajuste del agujero de la mira trasera | Regolazione del foro della tacca di mira | Регулировка отверстия прицела | Regulacja otworu celownika tylnego | Delikli arpacığı ayarlayın

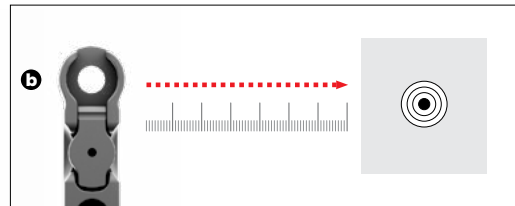
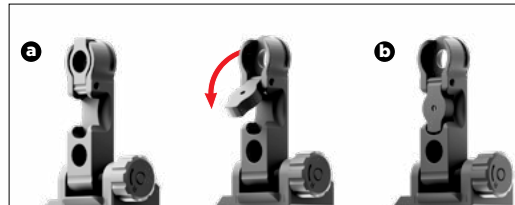

SHOOTING

Schießen | Tir | Disparo | Tiro | Стрельба | Strzelanie | Atış Yapmak

CAUTION

After the last firing, some BBs remain in the feed chute and fall out when the magazine is removed.

ACHTUNG

Nach dem letzten Schuss verbleiben einige BBs im Zuführschacht, die nach Entnahme des Magazins herausfallen.

ATTENTION

Après le dernier tir, il reste quelques BBs dans le puits d'alimentation, qui tombent une fois le chargeur retiré.

ATENCIÓN

Tras el último disparo, algunas BBs permanecen en el canal de alimentación y caen al extraer el cargador.

ATTENZIONE

Dopo l'ultimo colpo, alcuni BBs rimangono nello scivolo di alimentazione e cadono quando si estrae il caricatore.

ВНИМАНИЕ

После последнего выстрела часть BB остается в желобе подачи и выпадает при извлечении магазина.

UWAGA

Po oddaniu ostatniego strzału część BB pozostaje w szynie i wypada po wyjęciu magazynka.

DİKKAT

Son atıştan sonra, bazı BB'ler besleme kanalında kalır ve şarjör çıkarıldığında düşer.



GEAR BOX

Gear Box | Boîte de vitesses | Caja de cambios | Scatola del cambio | Коробка передач | Skrzynia biegów | Dişli Kutusu

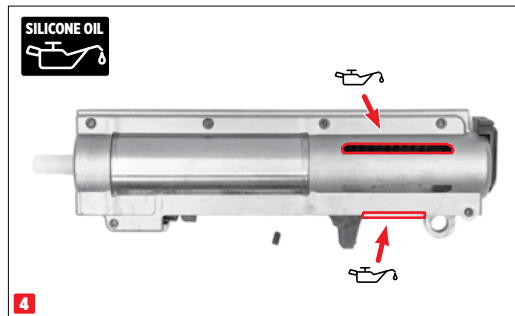
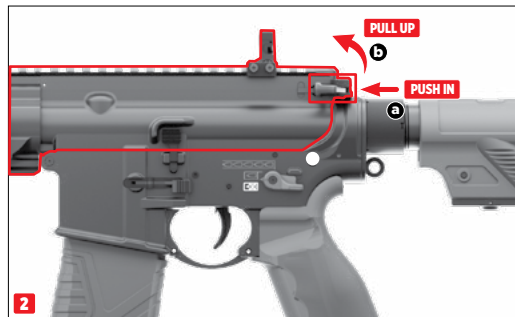

MUZZLE THREAD

Mündungsgewinde | Filetage du canon | Rosca de boca | Filettatura della bocca | Дульная резьба | Gwint kufy | Namlu ipligi

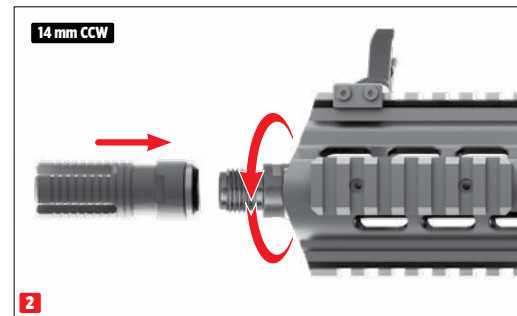
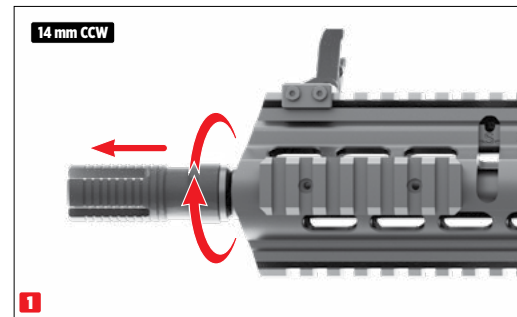

EXTENDABLE STOCK

Ausziehbarer Schaft | Crosse télescopique | Culata telescópica | Calcio telescopico | Телескопический склад | Wysuwana kolba | Teleskopik stok

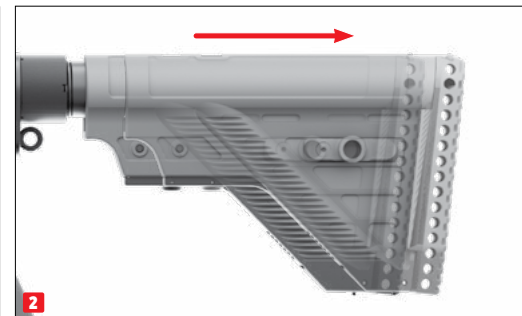
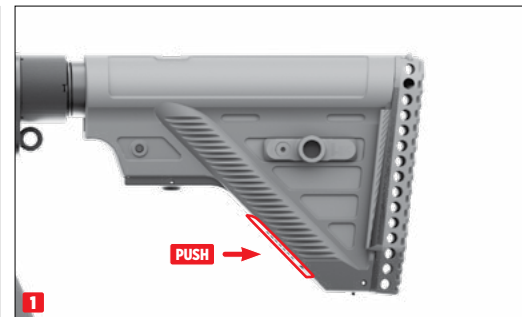













TECHNICAL DATA

Technische Daten | Données Techniques | Datos Técnicos | Dati Tecnici | Технические Характеристики | Dane Techniczne | Teknik veriler

POWER SOURCE Antrieb Source de Propulsion Propulsión Alimentazione Источник энергии Źródło Enerji kaynağı	Electric Airsoft Elektrische Airsoft Airsoft électrique Airsoft eléctrica Airsoft elettrico Электрический эйрсофт Elektryczny Airsoft Elektrikli Airsoft
CALIBER/AMMO Kaliber/Munition Calibre/Munitions Kaliber/Munición Calibro/Munizioni Калибр/Боеприпасы Kaliber/Amunición Kalibre/Mühimmat	6 mm BB
ENERGY/VELOCITY Energie/Geschwindigkeit Énergie/Vitesse Energia/Velocidad Energia/Velocità Энергия/Скорость Полета Пули Energia/Prędkość Enerji/Mermi Hızı	2.6567: <1,6 J: 125 m/s  2.6567X: <1,0 J: 100 m/s
MAGAZINE CAPACITY MagazinKapazität Capacité du magasin Capacidad del cargador Capacità del caricatore Вместимость магазина Pojemność magazynka Sarjör kapasitesi	120 rds
SIGHTS Visierung Dispositif de visée Dispositivo visor Mire Прицельное приспособление Przystawki celownicze Nişangâh	Rear adjustable Kimme einstellbar Hausse réglable Mira trasera ajustable Tacca di mira regolabile Задний прицел регулируемый Regulowany celownik tylny Gez yükseklik ve sağ-sol ayarlı
SAFETY Sicherung Sécurité Seguro Sikura предохранитель Bezpiecznik Emniyet	Fire selector Feuerwahlhebel Sélecteur de tir Selector de tiro Selettore di tiro Селектор съемки Wybierak zdjęć Çekim seçici
TRIGGER Abzug Detente Accion Scatto Спусковой механизм Spust Tetik	Single Action Single-Action Simple Action Single Action Single Action одиночного действия Pojedynczego działania Tek hareketli
DANGEROUS AREA UP TO Max. Gefahrenbereich bis zu Zone de danger s'étendant Distancia máxima de peligro Distanza massima di pericolo Макс. протяженность опасной зоны Maks. obszar zagrożenia do Maksimum tehlike alanı	200 m
WEIGHT Gewicht Poids Peso Peso Bec Waga Ağırlık	2900 g
OVERALL LENGTH Gesamtlänge Longueur Longitud Lunghezza Длина Długość całkowita Toplam uzunluk	730 mm
BARREL LENGTH Lauflänge Longueur canon Longitud del cañón Lunghezza canna Длина ствола Długość lufy Namlu uzunluğu	290 mm
BATTERY TYPE Akkutyp Type de batterie Tipo de batería Tipo di batteria Тип батареи Typ baterii Pil tipi	LiPo 7,4 / 11,1 V
STOCK Schaft Crosse Culata Calcio Приклад Kolba Renk	extendable ausziehbar télescopique telescópico estraibile съемный rozsuwane teleskobik
MUZZLE THREAD Mündungsgewinde Filetage du canon Rosca de boca Filettatura della bocca Дульная резьба Gwint kufy Namlu ipliği	M14x1 CCW M14x1 Linksgewinde M14x1 filetage gauche M14x1 rosca a la izquierda M14x1 in senso antiorario M14x1 против часовой стрелки M14x1 przeciwnie do ruchu wskazówek zegara M14x1 saat yönünün tersine

PROBLEM SOLUTIONS

Problemlösungen | Résolution de problèmes | Resolución de problemas | Risoluzione dei problemi | Решение проблем | Rozwiązywanie problemów | Problem çözme

ELECTRIC	Gun does not shoot Waffe schießt nicht L'arme ne tire pas El arma no dispara L'arma non spara Плохие показатели стрельбы zle efekty strze- lania Kötu atış performansı	Faulty shooting direction Schlechte Treffergenauigkeit Mauvaise Perfor- mance De Tir Potencia De Disparo Deficiente Scarsa Precisione Оружие Не Стреляет Broń Nie Strzela Silah Ateş Almıyor	Low shooting speed Geringe Geschwindigkeit Faible vi- tesse du projectile Escasa velocidad de di- sparo Velocità ridotta del proiettile Слабая скорость полета пули niska prędkość strutu Merminin hızı düşük
Safety activated Waffe gesichert Sécurité de l'arme enclenchée Se- guro activado Sicura attivata Оружие стоит на предохранителе Broń zabezpieczona Silah emniyette			
Power source incorrect / not connected Stromquelle falsch / nicht angeschlossen Source de cou- rant incorrecte / non raccordée Fuente de alimentación in- correcta / no conectada Fonte di alimentazione errata/ non collegata Источник питания подключен неправильно / не подключен Źródło zasilania nieprawidłowo / nie podłączone Güç kaynağı yanlış / bağlı değil			
Dirty barrel Lauf verschmutzt Canon encrassé Cañón sucio Can- na sporca internamente Ствол загрязнен Zanieczyszczona lufa Namlu kirlı			
Battery / Magazine empty Akku / Magazin leer Batterie / Chargeur vide Bateria / Ca- rigratore vuoto Batteria / Cargador vacío Аккумулятор / Магазин пустой Bateria / Magazynek pusty Akü / sarjör boş			
Wrong ammunition Falsche Munition Mauvais munitions Munición erró- nea Munizione sbagliata Боеприпасы не подходят Zła amunicja Yanlış mühimmat			
Ammunition badly loaded Munition falsch geladen Munitions mal chargées Mu- nición mal cargada Munizione caricata in maniera erra- ta Боеприпасы неправильно снаряжены Niepoprawnie załadowana amunicja Mühimmat yanlış doldurulmuş			
Sights not properly adjusted Visierung nicht korrekt eingestellt Dispositif de visée mal règlé La mira no está bien ajustada Dispositivo di mi- ra non regolato correttamente Неправильно установлен прицел Błędnie ustawiony celownik Nişangâh doğru ayarlanmamış			

SPARE PARTS

Ersatzteile | Pièces détachées | Piezas de repuesto | Parti di ricambio | Запасные Части | Części zamienne | Yedek parçalar

2.6567

UMAREX REF. NO.:	PART NUMBER:	ITEM:
99.30.0012	01-02	CHARGING HANDLE ASSY.
99.30.0009	1A	DUST COVER ASSY.
99.10.0023	02-03	POSITION PIN (FOR PIVOT PIN)
99.10.0005	02-08	MAGAZINE CATCH BUTTON (RIGHT)
99.20.0002	02-09	SELECTOR LEVER SCREW M3XL8
99.20.0008	02-10	SELECTOR LEVER (RIGHT)
99.10.0023	02-12	POSITION PIN (FOR TAKEDOWN PIN)
99.10.0024	02-13	SPRING (FOR POSITION PIN)
99.10.0009	2A	MAGAZINE CATCH BUTTON ASSY. LEFT
99.20.0009	02-24	SELECTOR LEVER(LEFT)
99.20.0010	02-25	SPRING(FOR SELECTOR LEVER)
99.20.0011	02-26	PIN (FOR SELECTOR LEVER)
99.80.0035	02-32	MOTOR
99.80.0036	03-01	UPPER GEARBOX SHELL (LEFT)
99.80.0037	03-02	UPPER GEARBOX SHELL (RIGHT)
99.80.0005	03-06	TRIGGER SPRING
99.80.0038	03-18	NOZZLE W/O-RINNG
99.80.0013	03-19	TAPPET PLATE
99.80.0014	03-20	TAPPET PLATE SPRING
99.80.0012	03-22	PISTON
99.80.0039	03-24-L	MAIN SPRING/ 290FPS
99.80.0011	03-25	SPRING GUIDE
99.80.0040	03-26	HEXAGON SCREW
99.80.0041	03-27	SPRING GUIDE ACCESSORY
99.80.0042	03-28	HEXAGON SCREW
99.80.0021	03-30	PHILIPS ROUND HEAD BOLTS
99.80.0022	03-31	PHILIPS ROUND HEAD BOLTS
99.80.0020	03-33	SPRING WASHER
99.70.0004	06-01	FRONT SIGHT

UMAREX REF. NO.:	PART NUMBER:	ITEM:
99.70.0005	06-02	REAR SIGHT
99.50.0007	08-03	SHOOT-UP BUCKING
99.50.0014	8A	SHOOT-UP HOUSING ASSY

2.6567X

UMAREX REF. NO.:	PART NUMBER:	ITEM:
99.30.0012	01-02	CHARGING HANDLE ASSY.
99.30.0009	1A	DUST COVER ASSY.
99.10.0023	02-03	POSITION PIN (FOR PIVOT PIN)
99.10.0005	02-08	MAGAZINE CATCH BUTTON (RIGHT)
99.20.0002	02-09	SELECTOR LEVER SCREW M3XL8
99.20.0008	02-10	SELECTOR LEVER (RIGHT)
99.10.0023	02-12	POSITION PIN (FOR TAKEDOWN PIN)
99.10.0024	02-13	SPRING (FOR POSITION PIN)
99.10.0009	2A	MAGAZINE CATCH BUTTON ASSY. LEFT
99.20.0009	02-24	SELECTOR LEVER(LEFT)
99.20.0010	02-25	SPRING(FOR SELECTOR LEVER)
99.20.0011	02-26	PIN (FOR SELECTOR LEVER)
99.80.0035	02-32	MOTOR
99.80.0036	03-01	UPPER GEARBOX SHELL (LEFT)
99.80.0037	03-02	UPPER GEARBOX SHELL (RIGHT)
99.80.0005	03-06	TRIGGER SPRING
99.80.0038	03-18	NOZZLE W/O-RINNG
99.80.0013	03-19	TAPPET PLATE
99.80.0014	03-20	TAPPET PLATE SPRING
99.80.0012	03-22	PISTON
99.80.0010	03-24-H	MAIN SPRING/ 400FPS
99.80.0011	03-25	SPRING GUIDE
99.80.0040	03-26	HEXAGON SCREW
99.80.0041	03-27	SPRING GUIDE ACCESSORY
99.80.0042	03-28	HEXAGON SCREW
99.80.0021	03-30	PHILIPS ROUND HEAD BOLTS
99.80.0022	03-31	PHILIPS ROUND HEAD BOLTS
99.80.0020	03-33	SPRING WASHER
99.70.0004	06-01	FRONT SIGHT

UMAREX REF. NO.:	PART NUMBER:	ITEM:
99.70.0005	06-02	REAR SIGHT
99.50.0007	08-03	SHOOT-UP BUCKING
99.50.0014	8A	SHOOT-UP HOUSING ASSY

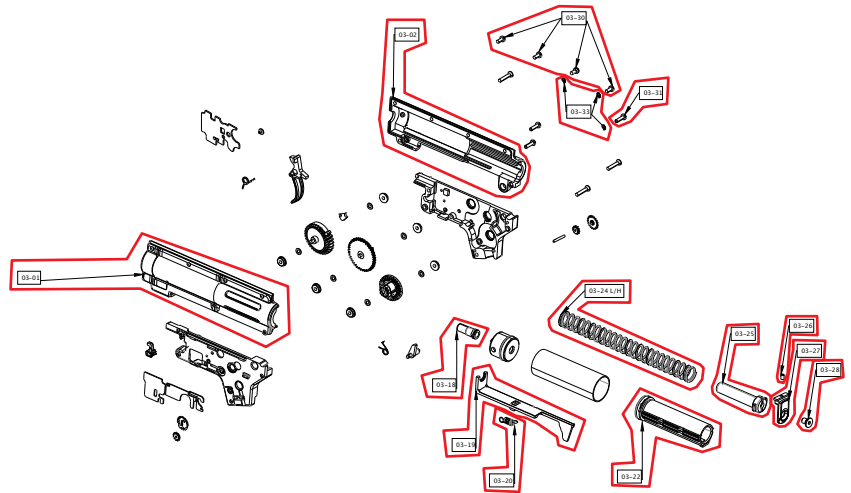
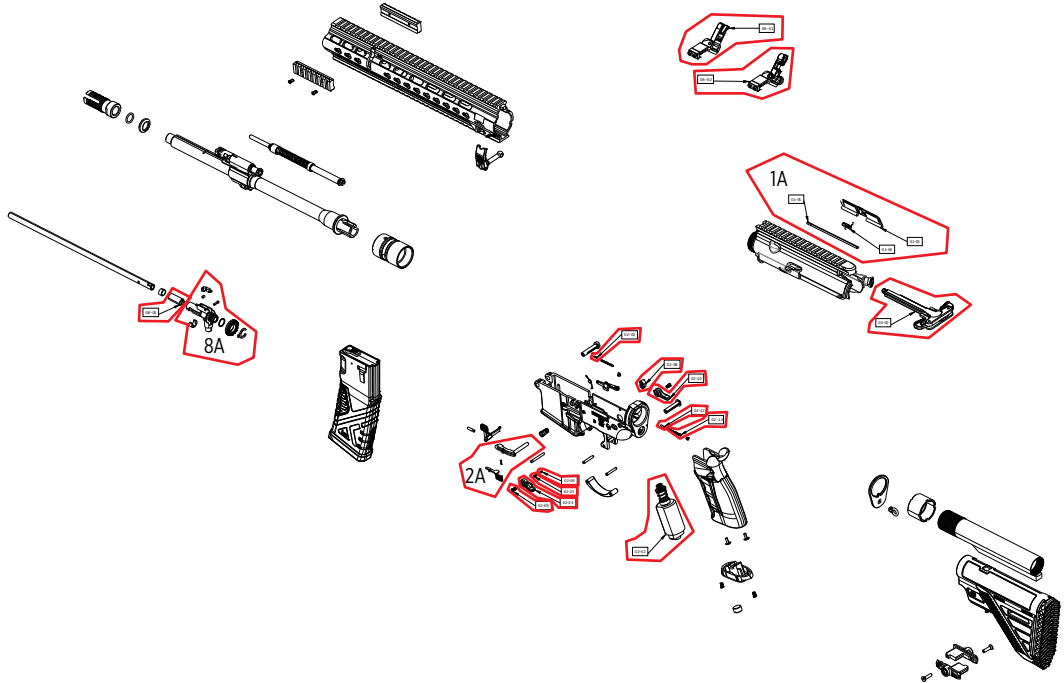

EN We reserve the right to make color and design changes and technical improvements. No responsibility is accepted for printing errors or incorrect information | **DE** Änderungen in Farbe und Design sowie technische Verbesserungen, Druckfehler und Irrtum vorbehalten. Alle Angaben ohne Gewähr | **FR** Sauf modifications de la couleur et du design ainsi que des améliorations techniques, erreurs d'impression et erreur. Toutes les données sont fournies sans garantie | **ES** Salvo modificaciones de color y de diseño así como mejoramientos técnicos, erratas y error. Todos los datos sin garantía | **IT** Con riserva di modifiche di colore e di design, di miglioramenti tecnici, di errori di stampa e di sbagli. Tutte le informazioni senza garanzia | **RU** Изменения цвета и дизайна, а также технические улучшения, опечатки и ошибки не исключены. Мы не гарантируем точность сведений | **PL** Zastrzegamy sobie prawo do pomyłek, błędów w druku, zmian koloru i designu, jak również do wprowadzania technicznych ulepszeń. Wszystkie informacje bez gwarancji | **TR** Renk, tasarım ve teknik değişiklikler yapma hakkı saklıdır. Baskı hatalarından ya da hatalı bilgilerden dolayı yasal sorumluluk kabul edilmez. Bilgiler için garanti verilmez.

UMAREX GmbH & Co. KG

Donnerfeld 2 · 59757 Arnsberg · Germany
service@umarex.de



UMAREX.COM

Covers models:

2.6567
2.6567X